

SITOP PSU8200

6EP3333-8SB00-0AY0 (24 V/5 A)

6EP3334-8SB00-0AY0 (24 V/10 A)

Betriebsanleitung (kompakt)
Operating Instructions (compact)
Instrucciones de servicio (resumidas)
操作说明 (精简版)
Notice de service (compacte)
Istruzioni operative (descrizione sintetica)
Руководство по эксплуатации (компактное)



<https://support.industry.siemens.com>



Bild 1: Ansicht Geräte
Figure 1: View of devices
Figura 1: Vista de aparatos
图 1: 设备外观
Figure 1: Vue des appareils
Figura 1: Vista degli apparecchi
Рисунок 1: Внешний вид устройств

DEUTSCH

Beschreibung

Die SITOP-Stromversorgungen sind Einbaugeräte, Schutzart IP20, Schutzklasse I.
Primär getaktete Stromversorgungen zum Anschluss an 1-phasiges Wechselstromnetz (TN-, TT- Netz nach VDE 0100 T 300 / IEC 364-3) mit Nennspannungen 120/230 V, 50 - 60 Hz; Ausgangsspannung +24 V DC, potenzialfrei, kurzschluss- und leerlaufest.

Siehe Bild 1 Ansicht Geräte (Seite 1)

Sicherheitshinweise

ACHTUNG
Der einwandfreie und sichere Betrieb dieses Gerätes/Systems setzt sachgemäßen Transport, sachgemäße Lagerung, Aufstellung und Montage sowie sorgfältige Bedienung und Instandhaltung voraus.
Dieses Gerät/System darf nur unter Beachtung der Instruktionen und Warnhinweise der zugehörigen technischen Dokumentation eingerichtet und betrieben werden.
Nur qualifiziertes Personal darf das Gerät/System installieren und in Betrieb setzen.

Das Gerät erfüllt die ATEX Richtlinie 2014/34/EU; EN 60079-0; EN 60079-15

! WARNUNG
KEINE SPANNUNGSANPASSUNGEN ODER DIP-SCHALTER-BETÄTIGUNG IN EXPLOSIVER ATMOSPHERE DURCHFÜHREN!

! WARNUNG
EXPLOSIONSRISIKO – DURCH AUSTAUSCH VON KOMPONENTEN KANN DIE EIGNUNG FÜR CLASS I, DIVISION 2 BEEINTRÄCHTIGT WERDEN

! WARNUNG
EXPLOSIONSRISIKO – ÖFFNEN VON ANSCHLÜSSEN NUR BEI ABGESCHALTETEM GERÄT ODER IN NICHTEXPLOSIVER UMGEBUNG

Montage

Montage auf Normprofilschiene TH35-15/7,5 (EN 60715).
Das Gerät ist so zu montieren, dass die Eingangs- und Ausgangsklemmen unten sind.
Unterhalb und oberhalb des Gerätes muss mindestens ein Freiraum von je 50 mm eingehalten werden.
Bei Installation des Gerätes in explosionsgefährdeter Umgebung (II 3G Ex nA nC IIC T4 Gc) ist dieses in einen Verteilerkasten mit Schutzart IP54 oder höher einzubauen. Dieser Verteilerkasten muss den Anforderungen der EN 60079-15 entsprechen.

Siehe Bild 2 Aufbau (Seite 2)

Anschließen

! WARNUNG
Vor Beginn der Installations- oder Instandhaltungsarbeiten ist der Hauptschalter der Anlage auszuschalten und gegen Wiedereinschalten zu sichern. Bei Nichtbeachtung kann das Berühren spannungsführender Teile Tod oder schwere Körperverletzung zur Folge haben.
Die Betätigung des Potenziometers ist nur mittels isoliertem Schraubendreher zulässig.

ENGLISH

Description

SITOP power supplies are built-in units, IP20 degree of protection, protection class I.
Primary switched-mode power supplies for connection to 1-phase AC system (TN, TT system in accordance with VDE 0100 T 300 / IEC 364-3) with rated voltages of 120/230 V, 50 - 60 Hz; +24 V DC output voltage, isolated, short-circuit-proof and idling-proof.

See Figure 1 View of devices (Page 1)

Safety notes

NOTICE
Appropriate transport, proper storage, mounting, and installation, as well as careful operation and service, are essential for the error-free, safe and reliable operation of the device/system.
Setup and operation of this device/system are permitted only if the instructions and warnings of the associated technical documentation are carefully observed.
Only qualified personnel are allowed to install the device/system and set it into operation.

The device complies with ATEX directive 2014/34/EU; EN 60079-0; EN 60079-15

! WARNING
UNDER NO CIRCUMSTANCES MAKE ANY VOLTAGE ADAPTATIONS OR CHANGE DIP SWITCH SETTINGS IN EXPLOSIVE ATMOSPHERES!

! WARNING
EXPLOSION HAZARD – SUBSTITUTION OF COMPONENTS MAY IMPAIR SUITABILITY FOR CLASS I, DIVISION 2

! WARNING
EXPLOSION HAZARD – DO NOT DISCONNECT EQUIPMENT UNLESS POWER HAS BEEN SWITCHED OFF OR THE AREA IS KNOWN TO BE NON-HAZARDOUS

Assembling

Mounting on a standard mounting rail TH35-15/7.5 (EN 60715).
The device must be mounted in such a way that the input and output terminals are at the bottom.
A clearance of at least 50 mm must be maintained above and below the device.
If the device is to be used in a hazardous zone (II 3G Ex nA nC IIC T4 Gc) it must be installed in a distribution box with degree of protection IP54 or higher. This distribution box must comply with the requirements of EN 60079-15.

See Figure 2 Design (Page 2)

Connecting

! WARNING
Before installation or maintenance work can begin, the system's main switch must be switched off and measures taken to prevent it being switched on again. If this instruction is not observed, touching live parts can result in death or serious injury.
It is only permissible to use an insulated screwdriver when actuating the potentiometer.

ESPAÑOL

Descripción

Las fuentes de alimentación SITOP son aparatos empotrables con grado de protección IP20 y clase de protección I.
Fuentes de alimentación conmutadas en primario para la conexión a la red alterna monofásica (red TN o TT según VDE 0100 T 300 / IEC 364-3) con tensiones nominales de 120/230 V, 50-60 Hz; tensión de salida +24 V DC, aislamiento galvánico, resistentes a cortocircuito y a marcha en vacío.

Ver Figura 1 Vista de aparatos (Página 1)

Consignas de seguridad

ATENCIÓN
El funcionamiento correcto y seguro de este aparato/sistema presupone un transporte, un almacenamiento, una instalación y un montaje conformes a las prácticas de la buena ingeniería, así como un manejo y un mantenimiento rigurosos.
Este aparato/sistema debe ajustarse y utilizarse únicamente teniendo en cuenta las instrucciones y advertencias de la documentación técnica correspondiente.
La instalación y puesta en marcha del aparato/sistema debe encomendarse exclusivamente a personal cualificado.

El aparato cumple la directiva ATEX 2014/34/UE; EN 60079-0; EN 60079-15.

! ADVERTENCIA
¡NO REALIZAR ADAPTACIONES DE TENSIÓN NI ACCIONAR INTERRUPTORES DIP EN ATMÓSFERAS EXPLOSIVAS!

! ADVERTENCIA
PELIGRO DE EXPLOSIÓN: AL SUSTITUIR COMPONENTES PUEDE VERSE AFECTADA LA APTITUD PARA CLASS I, DIVISION 2.

! ADVERTENCIA
PELIGRO DE EXPLOSIÓN: NO ABRIR CONEXIONES A MENOS QUE EL APARATO ESTÉ DESCONECTADO O SE TRATE DE UNA ATMÓSFERA NO EXPLOSIVA

Montaje

Montaje en perfil normalizado TH35-15/7,5 (EN 60715).
El aparato debe montarse de modo que los bornes de entrada y salida queden abajo.
Por encima y por debajo del aparato debe dejarse un espacio libre de al menos 50 mm.
Si se va a instalar el aparato en una atmósfera potencialmente explosiva (II 3G Ex nA nC IIC T4 Gc), deberá montarse en una caja con grado de protección IP54 o superior. Esta caja debe cumplir los requisitos de EN 60079-15.

Ver Figura 2 Estructura (Página 2)

Conexión

! ADVERTENCIA
Antes de comenzar los trabajos de instalación o mantenimiento, se deberá abrir el interruptor principal del cuadro/tablero y protegerlo para evitar su cierre. Si no se observa esta medida, el contacto con piezas bajo tensión puede provocar la muerte o lesiones graves.
El potenciómetro solo deberá girarse usando un destornillador aislado.

简体中文

描述

SITOP 电源为内装式设备，防护方式为 IP20，防护等级 I。
本设备为主时钟电源，用于一相交流供电系统（符合 VDE 0100 T 300 / IEC 364-3 标准的 TN 或 TT 电网）；额定电压 120/230 V，50 - 60 Hz；输出电压 +24 V DC，电位隔离，具有短路保护和空载保护功能。

参见图 1 设备外观 (页 1)

安全提示

注意
本设备/系统的安全正常运行依赖于正确规范的运输、存放、装配、安装作业以及仔细谨慎的操作和维护。
在安装和运行本设备前请务必仔细阅读并注意本设备/系统技术文档中包含的规定和警示。
本设备/系统仅允许由专业技术人员安装和调试。

本设备符合 ATEX 指令 2014/34/EU、EN 60079-0、EN 60079-15 中的规定

! 警告
禁止在爆炸区域进行电压调整或操作 DIP 开关

! 警告
有爆炸危险！更换组件时可能会对地（等级 I，分类 2）造成影响

! 警告
爆炸危险 - 只能在设备关闭时或非爆炸区域中打开端口

安装

凹顶导轨 TH35-15/7.5 (EN 60715) 上的安装
安装设备时应使输入端子和输出端子位于下方。
设备的上方和下方必须至少保留 50 mm 的通风空间。
在爆炸危险环境 (II 3G Ex nA nC IIC T4 Gc) 下安装设备时，必须将设备安装在防护方式 IP54 或防护等级更高的配电箱内。该配电箱必须符合 EN 60079-15 规定的要求。

参见图 2 结构 (页 2)

连接

! 警告
开始安装或维护工作前应该关闭设备的主开关，防止设备再次被接通。违反该规定可能会导致作业人员接触到带电零部件，从而导致严重的人身伤害甚至死亡。
电位计只允许使用绝缘螺丝刀进行操作。



Bild 2: Aufbau
Figure 2: Design
Figura 2: Estructura
图 2: 结构
Figure 2: Structure
Figura 2: Struttura
Рисунок 2: Конструкция

Für die Installation der Geräte sind die einschlägigen länderspezifischen Vorschriften zu beachten.

Wichtiger Hinweis: Eingangsseitig ist eine Sicherung oder ein Leitungs- oder Motorschutzschalter vorzusehen.

Der Anschluss der Versorgungsspannung muss gemäß IEC 60364 und EN 50178 ausgeführt werden.

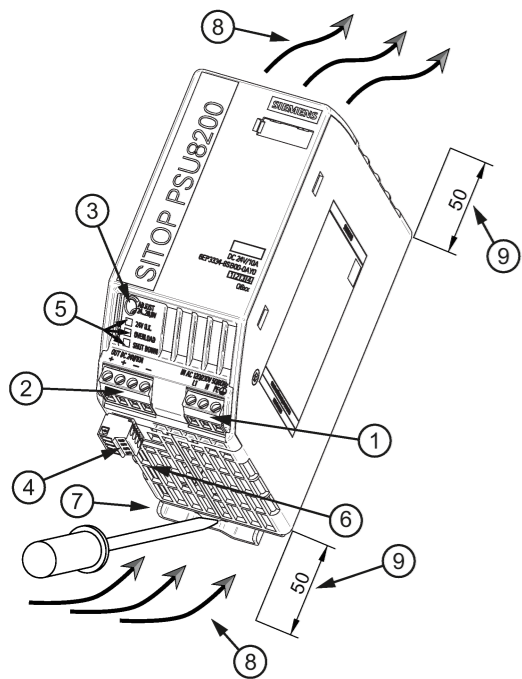
Es sind Leitungen zu verwenden, die für mindestens 90 °C geeignet sind (nur bei UL508).

Siehe Bild 4 Eingang (Seite 3)

Siehe Bild 5 Ausgang (Seite 3)

Siehe Bild 6 Meldekontakt, Remote; Wahlschalter (Seite 3)

Siehe Bild 3 Klemmendaten (Seite 2)

*1) Endanschlag nicht höher belasten

Aufbau

①	AC-Eingang
②	DC-Ausgang
③	Potenzimeter 24 - 28,8 V
④	Meldekontakt (13, 14), Remote (15, 16)
⑤	Kontrollleuchten (24 V O.K., OVERLOAD, SHUT DOWN)
⑥	Wahlschalter
⑦	Hutschienenschieber
⑧	Konvektion
⑨	Freiraum oberhalb/unterhalb

Siehe Bild 2 Aufbau (Seite 2)

Betriebsmodus

Parallelbetrieb und umschaltbares Kurzschlussverhalten

Parallelschalten von zwei gleichartigen Geräten zur Leistungserhöhung ist nur zulässig durch Umschaltung der Ausgangskennlinie mittels Wahlschalter A auf ON.

	A	B
ON	Parallelbetrieb: Neigung der Ausgangskennlinie	Speichernde Abschaltung: Bei Überlast erfolgt die Abschaltung des Gerätes. Ein Rücksetzen erfolgt durch Netzversorgung AUS für mind. 60 s oder REMOTE AUS und EIN für mind. 5 s.
OFF *	Einzelbetrieb *	Konstantstrom * 1,2 × Nennstrom bei Überlast
* Auslieferungszustand		

Siehe Bild 6 Meldekontakt, Remote; Wahlschalter (Seite 3)

Signalisierung
LED grün: Ausgangsspannung > 20 V
LED gelb: Überlast im Betriebsmodus "Konstantstrom"
LED rot: speichernde Abschaltung im Betriebsmodus "Shut down" oder Remote off

Siehe Bild 7 Signalisierung (Seite 4)

Meldekontakt, Remote
Meldekontakt (13, 14): Ausgangsspannung > 20 V
Kontaktbelastbarkeit: AC 30 V/0,5 A; DC 60 V/0,3 A; DC 30 V/1 A
Remote (15, 16): Nicht potenzialgetrennter Eingang zur Fern-EIN/AUS-Schaltung der Stromversorgung.
Funktion: Werden die Kontakte 15 – 16 kurzgeschlossen (R < 8kΩ), so erfolgt die Fern-Ausschaltung. Hat die Stromversorgung in der Betriebsart „speichernde Abschaltung“ infolge einer Überlast speichernd abgeschaltet, so lässt sie sich durch Fern-AUS und wiederum Fern-EIN neu starten.

Siehe Bild 6 Meldekontakt, Remote; Wahlschalter (Seite 3)

When installing the devices, the relevant country-specific regulations must be observed.

Important note: A fuse, a miniature circuit breaker or circuit breaker must be provided at the input.

The supply voltage must be connected according to IEC 60364 and EN 50178.

The cables used must be suitable for temperatures of at least 90 °C (only for UL508).

See Figure 4 Input (Page 3)

See Figure 5 Output (Page 3)

See Figure 6 Signaling contact, remote; selector switch (Page 3)

See Figure 3 Terminal data (Page 2)

*1) Do not subject the end stop to a higher stress

Structure

①	AC input
②	DC output
③	24 - 28.8 V potentiometer
④	Signaling contacts (13, 14), remote (15, 16)
⑤	Indicator lights (24 V O.K., OVERLOAD, SHUT DOWN)
⑥	Selector switch
⑦	DIN rail slider
⑧	Convection
⑨	Clearance above/below

See Figure 2 Design (Page 2)

Operating mode

Parallel operation and short-circuit behavior that can be switched over

It is only permissible to connect two identical devices in parallel to increase the power rating when the output characteristic is switched over using selector switch A to ON.

	A	B
ON	Parallel operation: Gradient of the output characteristic	Latching shutdown: The device is shut down when an overload occurs. A reset is realized by switching off the line supply for at least 60 s – or REMOTE OFF and ON for at least 5 s.
OFF *	Standalone operation *	Constant current * 1.2 × rated current at overload
* State when delivered		

See Figure 6 Signaling contact, remote; selector switch (Page 3)

Signaling
Green LED: Output voltage > 20 V
Yellow LED: Overload in the "constant current" mode
Red LED: Latching shutdown in the "Shutdown" mode or for remote off

See Figure 7 Signaling (Page 4)

Signaling contact, remote
Signaling contact (13, 14): Output voltage > 20 V
Contact rating: 30 V AC/0,5 A; 60 V DC/0,3 A; 30 V DC/1 A
Remote (15, 16): Non-isolated input for remotely switching the power supply on/off.
Function: The device is remotely switched off when contacts 15 – 16 are short-circuited (R < 8kΩ). If the power supply is shut down and latched in the "latching shutdown" mode as a result of an overload, then it can be restarted using remote off followed by remote on.

See Figure 6 Signaling contact, remote; selector switch (Page 3)

A la hora de instalar los aparatos, se tienen que observar las disposiciones o normativas específicas de cada país.

Nota importante: En el lado de entrada debe instalarse un fusible o bien un automático magnetotérmico o un guardamotor.

La conexión a la tensión de alimentación debe realizarse conforme a IEC 60364 y EN 50178.

Deben utilizarse cables aptos para 90 °C como mínimo (solo con UL508).

Ver Figura 4 Entrada (Página 3)

Ver Figura 5 Salida (Página 3)

Ver Figura 6 Contacto de señalización, remoto; selector (Página 3)

Ver Figura 3 Datos de los bornes (Página 2)

*1) Carga máxima del tope de fin de carrera

Diseño

①	Entrada AC
②	Salida DC
③	Potenciómetro 24-28,8 V
④	Contacto de señalización (13, 14), remoto (15, 16)
⑤	Pilotos de control (24 V OK, OVERLOAD, SHUT DOWN)
⑥	Selector
⑦	Corredera de fijación a perfil
⑧	Convección
⑨	Espacio libre arriba/abajo

Ver Figura 2 Estructura (Página 2)

Modo de servicio

Funcionamiento en paralelo y comportamiento conmutable en caso de cortocircuito

La conexión en paralelo de dos aparatos del mismo tipo para aumentar la potencia solo está permitida si se conmuta la característica de salida colocando el selector A en ON.

	A	B
ON	Funcionamiento en paralelo: Pendiente de la característica de salida	Desconexión con memoria: El aparato se desconecta en caso de sobrecarga. El reseteo se efectúa desconectando la alimentación de red durante al menos 60 s o bien desconectando y conectando REMOTE durante al menos 5 s.
OFF *	Modo autónomo *	Intensidad constante * 1,2 × intensidad nominal con sobrecarga
* Ajuste de fábrica		

Ver Figura 6 Contacto de señalización, remoto; selector (Página 3)

Señalización
LED verde: Tensión de salida > 20 V
LED amarillo: Sobrecarga en modo de operación "Intensidad constante"
LED rojo: Desconexión con memoria en modo de operación "Parada" o Remote Off

Ver Figura 7 Señalización (Página 4)

Contacto de señalización, remoto
Contacto de señalización (13, 14): Tensión de salida > 20 V
Capacidad de carga de los contactos: 30 V AC/0,5 A; 60 V DC/0,3 A; 30 V DC/1 A
Remoto (15, 16): entrada sin aislamiento galvánico para la conexión/desconexión a distancia de la fuente de alimentación.
Función: si los contactos 15-16 están cortocircuitados (R < 8 kΩ), se produce una desconexión remota. Si la fuente de alimentación en modo "Desconexión con memoria" se ha desconectado con memoria debido a una sobrecarga, puede reiniciarse con una desconexión remota seguida de una conexión remota.

Ver Figura 6 Contacto de señalización, remoto; selector (Página 3)

设备安装同时需遵循本国相关的作业规则。

重要提示：设备输入侧必须配备熔断器、小型断路器或者一个电机断路器。

必须按照 IEC 60364 和 EN 50178 标准连接供电电压。

所使用的电缆至少须适用于 90 °C 环境（仅针对 UL508）。

参见图 4 输入 (页 3)

参见图 5 输出 (页 3)

参见图 6 信号触点，远程；选择开关 (页 3)

参见图 3 端子数据 (页 2)

*1) 末端止挡勿过高负载

结构

①	交流输入
②	直流输出
③	24 - 28.8 V 电位计
④	信号触点 (13、14) ，远程 (15、16)
⑤	指示灯 (24 V O.K.、OVERLOAD、SHUT DOWN)
⑥	选择开关
⑦	DIN 导轨滑槽
⑧	对流
⑨	上方/下方空间

参见图 2 结构 (页 2)

运行方式

并联运行和可通断的短路响应

仅允许通过借助已开启的 A 选择开关切换输出特性曲线将两个同类型设备并联，以提高功率。

	A	B
ON	并联运行： 输出特性曲线的坡度	锁存关闭： 过载时设备关断。主电源关闭至少 60 秒，REMOTE 关闭、开启至少 5 秒后才可复位。
OFF *	单独运行 *	恒定电流 * 过载时 1.2 × 额定电流
* 出厂状态		

参见图 6 信号触点，远程；选择开关 (页 3)

信号指示
绿色 LED：输出电压 > 20 V
黄色 LED：在“恒定电流”运行方式下过载
红色 LED：在“Shut down”运行方式下锁存关闭或远程关闭

参见图 7 信号指示 (页 4)

信号触点，远程
信号触点 (13、14) ：输出电压 > 20 V
触点额定值： 30 V/0.5 A AC；60 V/0.3 A DC；30 V/1 A DC
远程 (15、16) 用于远程开启/关闭电源的非电位隔离输入端。
功能：短接触点 15 – 16 (R < 8 kΩ) 即可实现远程关闭。如果电源在“锁定关闭”运行方式下由于过载而进行了锁存关闭，那么可以通过远程关闭再远程开启的方式重启电源。

参见图 6 信号触点，远程；选择开关 (页 3)



Bild 4: Eingang
Figure 4: Input
Figura 4: Entrada
图 4: 输入
Figure 4: Entrée
Figura 4: Ingresso
Рисунок 4: Вход



Bild 5: Ausgang
Figure 5: Output
Figura 5: Salida
图 5: 输出
Figure 5: Sortie
Figura 5: Uscita
Рисунок 5: Выход



ON ↔ OFF

Bild 6: Meldekontakt, Remote; Wahlschalter
Figure 6: Signaling contact, remote; selector switch
Figura 6: Contacto de señalización, remoto; selector
图 6: 信号触点, 远程; 选择开关
Figure 6: Contact de signalisation, commande à distance, sélecteur
Figura 6: Contatto di segnalazione, Remote; selettore
Рисунок 6: Сигнальный контакт, дистанционное управление; селекторный переключатель

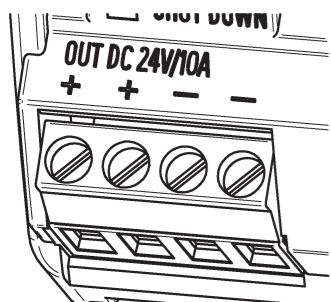
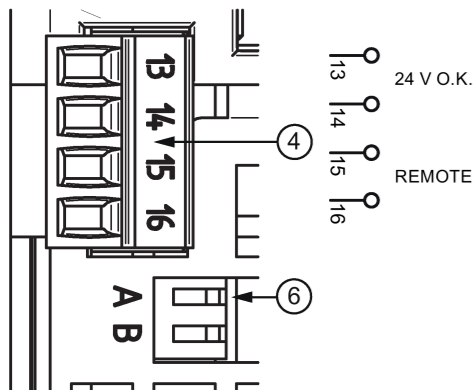
Technische Daten

6EP3333-8SB00-0AY0	6EP3334-8SB00-0AY0
Eingangsgroßen	
Eingangsnennspannung $U_{e\text{ nenn}}$: 1 AC 120/230 V 50 - 60 Hz	
Spannungsbereich: 1 AC 85 - 132/170 - 264 V Derating bei $U_e < 100\text{ V} / < 200\text{ V}$: 20 % [I_a]	
Eingangsnennstrom $I_{e\text{ nenn}}$ bei Nennlast: 2,1/1,2 A	
Eingangssicherung: intern	
Empfohlener Leitungsschutzschalter: Charakteristik C: 6/10 A	
Leistungsaufnahme (Wirkleistung) bei Volllast: 130 W	
Ausgangsgroßen	
Ausgangsnennspannung $U_{a\text{ nenn}}$: 24 V	
Einstellbereich: Einstellung über Potenziometer an der Gerätevorderseite: 24 - 28,8 V	
Derating ab $U_a > 24\text{ V}$: 4 % [I_a]/V [U_a]	
Ausgangsnennstrom $I_{a\text{ nenn}}$: 5 A	
Power Boost im Betrieb: 300 % $I_{a\text{ nenn}}$ für 25 ms 15 A	
Extra Power beim Einschalten und im Betrieb: 150 % $I_{a\text{ nenn}}$ für 5 s (pro min) 30 A	
7,5 A	
Umgebungsbedingungen	
Temperatur für Betrieb: -25 ... 70 °C; Derating bei > 60 °C: 2 % $I_{a\text{ nenn}}$ /K	
Verschmutzungsgrad 2	
Eigenkonvektion	
Schutzfunktion	
Strombegrenzung bei permanenter Überlast (> 5 s), Ansprechwert: max. $1,2 \times I_{a\text{ nenn}}$	
Kennlinie der Strombegrenzung stetig abfallend	
Abmessungen	
Breite × Höhe × Tiefe in mm: 45 × 125 × 125	

Zubehör

Funktionserweiterung durch Ergänzungsmodule
Redundanzmodul, Puffermodul, Diagnosemodul SITOP select oder DC USV möglich.

Entsorgungsrichtlinien

Verpackung und Packhilfsmittel sind recyclingfähig und sollten grundsätzlich der Wiederverwertung zugeführt werden. Das Produkt selbst darf nicht über den Hausmüll entsorgt werden.

Service und Support

Weiterführende Hinweise erhalten Sie über die Homepage (<http://www.siemens.de/sitop/manuals>)
<https://support.industry.siemens.com>
Telefon: + 49 (0) 911 895 7222

Technical data

6EP3333-8SB00-0AY0	6EP3334-8SB00-0AY0
Input variables	
Rated input voltage $U_{in\text{ rated}}$: 1 AC 120/230 V 50 - 60 Hz	
Voltage range: 1 AC 85 - 132/170 - 264 V Derating at $U_{in} < 100\text{ V} / < 200\text{ V}$: 20 % [I_{out}]	
Rated input current $I_{in\text{ rated}}$ at rated load: 2.1/1.2 A	
Input fuse: Internal	
Recommended miniature circuit breaker: Characteristic C: 6/10 A	
Power consumption (active power) at full load: 130 W	
Output variables	
Rated output voltage $U_{out\text{ rated}}$: 24 V	
Setting range: Set using a potentiometer at the front of the device: 24 - 28.8 V	
Derating from $U_{out} > 24\text{ V}$: 4 % [I_{out}]/V [U_{out}]	
Rated output current $I_{out\text{ rated}}$: 5 A	
Power boost in operation: 300 % $I_{out\text{ rated}}$ for 25 ms 15 A	
Extra power during switch-on and operation: 150 % $I_{out\text{ rated}}$ for 5 s (per min) 30 A	
7.5 A	
Ambient conditions	
Temperature for operation: -25 ... 70 °C; Derating at > 60 °C: 2 % $I_{out\text{ rated}}$ /K	
Pollution degree 2	
Natural convection	
Protective function	
Current limiting for permanent overload (> 5 s), response value: max. $1,2 \times I_{out\text{ rated}}$	
Characteristic of current limitation constantly dropping	
Dimensions	
Width × height × depth in mm: 45 × 125 × 125	

Accessories

Function expansion possible using the additional modules
redundancy module, buffer module, diagnostics module
SITOP select or DC UPS.

Disposal guidelines

Packaging and packaging aids can and must always be recycled. The product itself may not be disposed of by means of domestic refuse.

Service and Support

Additional information is available through the homepage (<http://www.siemens.com/sitop/manuals>)
<https://support.industry.siemens.com>
Telephone: + 49 (0) 911 895 7222

Datos técnicos

6EP3333-8SB00-0AY0	6EP3334-8SB00-0AY0
Magnitudes de entrada	
Tensión nominal de entrada $U_{e\text{ nom}}$: 1 AC 120/230 V 50 - 60 Hz	
Rango de tensión: 1 AC 85 - 132/170 - 264 V Derating con $U_e < 100\text{ V} / < 200\text{ V}$: 20 % [I_s]	
Intensidad nominal de entrada $I_{e\text{ nom}}$ con carga nominal: 2,1/1,2 A	
Fusible de entrada: interno	
Automático magnetotérmico recomendado: curva C: 6/10 A	
Consumo (potencia activa) a plena carga: 130 W	
Magnitudes de salida	
Tensión nominal de salida $U_{s\text{ nom}}$: 24 V	
Rango de ajuste: Ajuste mediante el potenciómetro en el frontal del aparato: 24 - 28.8 V	
Derating a partir de $U_s > 24\text{ V}$: 4 % [I_s]/V [U_s]	
Intensidad nominal de salida $I_{s\text{ nom}}$: 5 A	
Aumento de potencia en servicio: 300% $I_{s\text{ nom}}$ durante 25 ms 15 A	
Potencia adicional al conectar y durante el funcionamiento: 150% $I_{s\text{ nom}}$ durante 5 s (por min) 30 A	
7,5 A	
Condiciones ambientales	
Temperatura de funcionamiento: -25 ... 70 °C; Derating con > 60 °C: 2 % $I_{s\text{ nom}}$ /K	
Grado de contaminación 2	
Convección natural	
Función de protección	
Limitación de corriente con sobrecarga permanente (> 5 s), valor de reacción: Máx. $1,2 \times I_{s\text{ nom}}$	
Característica de limitación de corriente: monótona decreciente	
Dimensiones	
Altura x anchura x profundidad en mm: 45 × 125 × 125	

Accesorios

Es posible una ampliación funcional mediante módulos complementarios: módulo de redundancia, módulo de respaldo, módulo de diagnóstico SITOP select o SAI DC.

Directivas de eliminación de residuos

Todo el material usado para el embalaje es reciclable, por lo que debería separarse para su reutilización. El producto propiamente dicho no deberá eliminarse a través de la basura doméstica.

Servicio técnico y asistencia

Encontrará información adicional en la página web (<http://www.siemens.com/sitop/manuals>)
<https://support.industry.siemens.com>
Teléfono: + 49 (0) 911 895 7222

技术数据

6EP3333-8SB00-0AY0	6EP3334-8SB00-0AY0
输入变量	
额定输入电压 $U_{e\text{ 额定}}$: 1 AC 120/230 V, 50 - 60 Hz	
电压范围: 1 相交流 85 - 132/170 - 264 V $U_e < 100\text{ V} / < 200\text{ V}$ 时的降额: 20 % [I_a]	
额定负载时的输入电流 $I_{e\text{ 额定}}$: 2.1/1.2 A	
输入熔断器: 内置	
推荐小型断路器: C 特性6/10 A	
满负荷时的功耗 (有功功率): 130 W	
输出端参数	
额定输出电压 $U_{a\text{ 额定}}$: 24 V	
整定范围: 通过设备正面的电位计整定: 24 - 28.8 V	
从 $U_a > 24\text{ V}$ 起的降额: 4 % [I_a]/V [U_a]	
额定输出电流 $I_{a\text{ 额定}}$: 5 A	
运行中加大功率: 300 % $I_{a\text{ 额定}}$, 25 ms 内 15 A	
接通时和运行过程中的外部电源: 150 % $I_{a\text{ 额定}}$, 5 s 内 (每分钟) 30 A	
7.5 A	
环境条件	
运行温度: -25 - 70 °C; > 60 °C 时的降额: 2 % $I_{a\text{ 额定}}$ /K	
污染等级 2	
自然对流	
保护功能	
持续过载 (> 5 s) 时的限流: 响应值: 最大 $1,2 \times I_{a\text{ 额定}}$	
限流特性曲线持续下倾	
尺寸	
宽 × 高 × 长 (mm): 45 × 125 × 125	

附件

补充模块、冗余模块、缓冲模块、诊断模块、SITOP select 或直流 UPS, 它们可带来多种功能扩展。

废弃处理原则

包装材料和辅助材料都是可循环利用的, 原则上应再利用。产品本身不得作为生活垃圾处置。

服务与支持

请通过以下方式获取更多提示信息: 主页 (<http://www.siemens.com/sitop/manuals>)
<https://support.industry.siemens.com>
电话: + 49 (0) 911 895 7222



Bild 7: Signalisierung
Figure 7: Signaling
Figura 7: Señalización
图 7: 信号指示
Figure 7: Signalisation
Figura 7: Segnalazione
Рисунок 7: Сигналы

Description

Les alimentations SITOP sont des appareils encastrables, avec indice de protection IP20 et de classe de protection I.

Alimentations à découpage au primaire pour raccordement au réseau CA monophasé (réseau TN ou TT selon VDE 0100 T 300 / IEC 364-3) avec des tensions nominales de 120/230 V, 50 - 60 Hz ; tension de sortie +24 V CC, avec séparation galvanique, protégées contre les courts-circuits et la marche à vide.

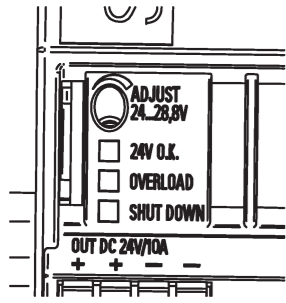
Voir Figure 1 Vue des appareils (Page 1)

Consignes de sécurité

IMPORTANT

L'exploitation de cet appareil / ce système dans les meilleures conditions de fonctionnement et de sécurité suppose un transport, un stockage, une installation et un montage adéquats, ainsi qu'une manipulation soignée et un entretien rigoureux.

Cet appareil / ce système ne peut être configuré et exploité qu'à condition de respecter les instructions et les avertissements figurant dans la documentation technique correspondante.

L'installation et la mise en service de l'appareil / du système doit impérativement être effectué par des personnes qualifiées.

L'appareil satisfait à la directive ATEX 2014/34/EU ; EN 60079-0 ; EN 60079-15

! ATTENTION

NE PAS ADAPTER LA TENSION NI ACTIONNER LE COMMUTEUR DIP EN ATMOSPHERE EXPLOSIBLE !

! ATTENTION

RISQUE D'EXPLOSION – LE REMPLACEMENT DE COMPOSANTS PEUT REMETTRE EN CAUSE LA CONFORMITÉ DE L'APPAREIL À LA CLASSE I, DIVISION 2

! ATTENTION

RISQUE D'EXPLOSION – L'OUVERTURE DES BORNES DOIT S'EFFECTUER UNIQUEMENT AVEC L'APPAREIL HORS TENSION OU DANS UN ENVIRONNEMENT NON DANGEREUX

Fixation

Montage sur rail DIN symétrique -TH35-15/7,5 (EN 60715).

L'appareil doit être fixé de sorte que les bornes d'entrée et les bornes de sortie se trouvent en bas.

Un espace libre de 50 mm doit être prévu en dessous et au-dessus de l'appareil.

Les appareils installés dans les zones à risque d'explosion (II 3G Ex nA nC IIC T4 Gc) doivent être montés dans un coffret de distribution avec indice de protection IP54 ou supérieur. Ce coffret doit répondre aux spécifications de la norme EN 60079-15.

Voir Figure 2 Structure (Page 2)

Raccordement

! ATTENTION

Avant de commencer les travaux d'installation ou de maintenance, couper l'interrupteur général de l'installation et le condamner pour empêcher la remise sous tension. Le non-respect de cette consigne peut entraîner la mort ou des blessures graves en cas de contact avec des pièces sous tension.

Actionner le potentiomètre uniquement à l'aide d'un tournevis isolé.

Descrizione

Gli alimentatori SITOP sono apparecchi da incasso con grado di protezione IP20 e classe di protezione I.

Si tratta di alimentatori a commutazione del primario da collegare alla rete alternata monofase (rete TN, TT secondo VDE 0100 T 300 / IEC 364-3) con tensioni nominali 120/230 V, 50 - 60 Hz, tensione di uscita +24 V DC, a potenziale libero, a prova di cortocircuito e resistenti al funzionamento a vuoto.

Vedere Figura 1 Vista degli apparecchi (Pagina 1)

Avvertenze di sicurezza

ATTENZIONE

Il funzionamento ineccepibile e sicuro di questo apparecchio/sistema presuppone un trasporto corretto, un immagazzinaggio idoneo, una installazione, un montaggio, un utilizzo e una manutenzione accurati.

Questo apparecchio/sistema deve essere installato e impiegato nel pieno rispetto delle istruzioni e delle avvertenze riportate nella documentazione tecnica pertinente.

L'apparecchio/il sistema può essere installato e messo in servizio solo da personale qualificato.

Il dispositivo è conforme alla direttiva ATEX 2014/34/UE; EN 60079-0; EN 60079-15

! AVVERTENZA

NON ADATTARE LA TENSIONE E NON AZIONARE I DIP SWITCH IN ATMOSPHERA ESPLOSIVA!

! AVVERTENZA

LA SOSTITUZIONE DI COMPONENTI PUÒ COMPROMETTERE L'IDONEITÀ PER CLASS I, DIVISION 2

! AVVERTENZA

RISCHIO DI ESPLOSIONE – APRIRE I CONTATTI SOLO CON L'APPARECCHIO DISINSERITO O IN UN AMBIENTE NON ESPLOSIVO

Montaggio

Montaggio su guida profilata normalizzata TH35-15/7,5 (EN 60715).

L'apparecchio va montato con i morsetti di ingresso e di uscita in basso.

Sopra e sotto l'apparecchio deve restare uno spazio libero di 50 mm.

Nel caso di installazione in aree a rischio d'esplosione (II 3G Ex nA nC IIC T4 Gc), l'apparecchiatura va incorporata in una cassetta di distribuzione con grado di protezione IP54 o superiore. Questa cassetta di distribuzione deve essere conforme alle specifiche della normativa EN 60079-15.

Vedere Figura 2 Struttura (Pagina 2)

Collegamento

! AVVERTENZA

Prima dell'inizio dei lavori di installazione o manutenzione è necessario disinserire l'interruttore principale dell'impianto e assicurarne contro la reinserzione. In caso di mancata osservanza, il contatto con parti sotto tensione può provocare la morte o gravi lesioni personali.

È consentito azionare il potenziometro solo utilizzando un cacciavite isolato.

Описание

Блоки питания SITOP представляют собой встраиваемые устройства со степенью защиты IP20 и классом защиты I.

Блоки питания с первичной синхронизацией для подключения к 1-фазной сети переменного тока (сеть TN, TT или IT по VDE 0100 T 300 / IEC 364-3) с номинальным напряжением 120/230 В, 50 - 60 Гц; выходное напряжение +24 В пост. тока, с нулевым потенциалом, с защитой от короткого замыкания и работы вхолостую.

См. Рисунок 1 Внешний вид устройств (Страница 1)

Указания по технике безопасности

ВНИМАНИЕ

Условием надежной и бесперебойной эксплуатации данного устройства/системы является надлежащая транспортировка, хранение, установка, монтаж, а также аккуратное обращение и добросовестный уход.

Установка и эксплуатация данного устройства/системы должны осуществляться только согласно указаниям и предупреждениям из соответствующей технической документации.

Установка и ввод в эксплуатацию устройства/системы должны выполняться только квалифицированным персоналом.

Устройство соответствует директиве ATEX 2014/34/EU; EN 60079-0; EN 60079-15

! ПРЕДУПРЕЖДЕНИЕ

ЗАПРЕЩАЕТСЯ РЕГУЛИРОВАТЬ НАПРЯЖЕНИЕ ИЛИ ЗАДЕЙСТВОВАТЬ DIP-ПЕРЕКЛЮЧАТЕЛИ ВО ВЗРЫВООПАСНОЙ АТМОСФЕРЕ!

! ПРЕДУПРЕЖДЕНИЕ

ОПАСНОСТЬ ВЗРЫВА – ЗАМЕНА КОМПОНЕНТОВ МОЖЕТ ПОВЛИЯТЬ НА ПРИГОДНОСТЬ ДЛЯ CLASS I, DIVISION 2

! ПРЕДУПРЕЖДЕНИЕ

ОПАСНОСТЬ ВЗРЫВА – ОТКРЫВАТЬ РАЗЪЕМЫ РАЗРЕШАЕТСЯ ТОЛЬКО ПРИ ОТКЛЮЧЕННОМ УСТРОЙСТВЕ ИЛИ ВО ВЗРЫВБЕЗОПАСНОЙ СРЕДЕ

Монтаж

Монтаж на стандартную монтажную рейку TH35-15/7,5 (EN 60715).

Устройство должно монтироваться таким образом, чтобы входные и выходные клеммы находились снизу.

Над и под устройством необходимо оставить свободное пространство минимум 50 мм.

При установке устройства во взрывоопасной среде (II 3G Ex nA nC IIC T4 Gc) следует поместить его в распределительном ящике со степенью защиты IP54 или выше. Эта распределительная коробка должна отвечать требованиям EN 60079-15.

См. Рисунок 2 Конструкция (Страница 2)

Подключение

! ПРЕДУПРЕЖДЕНИЕ

Перед началом проведения работ по установке или техническому обслуживанию и ремонту необходимо отключить главный выключатель технологической установки и заблокировать его от несанкционированного включения. При несоблюдении этого правила прикосновение к токоведущим частям может повлечь за собой смерть или тяжелые телесные повреждения.

Изменение положения потенциометра допустимо только с помощью изолированной отвертки.

L'installation des appareils doit se faire en conformité avec les prescriptions nationales.

Remarque importante : Un fusible, un disjoncteur de ligne ou un disjoncteur moteur doit être prévu en entrée.

Le raccordement de la tension d'alimentation doit être réalisé conformément à IEC 60364 et EN 50178.

Il convient d'utiliser des câbles adaptés à une température d'au moins 90 °C (seulement pour UL508).

Voir Figure 4 Entrée (Page 3)
 Voir Figure 5 Sortie (Page 3)
 Voir Figure 6 Contact de signalisation, commande à distance, sélecteur (Page 3)
 Voir Figure 3 Caractéristiques des bornes (Page 2)
 *) Ne pas appliquer une contrainte plus élevée à la butée de fin de course

Constitution

①	Entrée CA
②	Sortie CC
③	Potentiomètre 24 – 28,8 V
④	Contact de signalisation (13, 14), commande à distance (15, 16)
⑤	Témoins lumineux (24 V O.K., OVERLOAD, SHUT DOWN)
⑥	Sélecteur
⑦	Coulisseau de fixation sur rail DIN symétrique
⑧	Convection
⑨	Espace libre au-dessus / en dessous

Voir Auto-Hotspot

Mode de fonctionnement

Fonctionnement en parallèle et comportement sur court-circuit commutable

Le couplage en parallèle de deux appareils de même type pour augmenter la puissance n'est autorisé que par commutation de la caractéristique de sortie avec le sélecteur A en position ON.

	A	B
ON	Fonctionnement en parallèle : Pente de la caractéristique de sortie	Coupure mémorisée : L'appareil est coupé en cas de surcharge. Une remise à zéro s'effectue en désactivant l'alimentation réseau pendant au moins 60 s ou en la désactivant puis en la réactivant à distance (REMOTE) pendant au moins 5 s.
OFF*	Mode individuel*	Courant constant * 1,2 × courant nominal en cas de surcharge

* Etat à la livraison

Voir Figure 6 Contact de signalisation, commande à distance, sélecteur (Page 3)

Signalisation
LED verte : Tension de sortie > 20 V
LED jaune : Surcharge en mode de fonctionnement "courant constant"
LED rouge : Coupure mémorisée en mode de fonctionnement "Shut down" ou Mise hors tension à distance

Voir Figure 7 Signalisation (Page 4)

Contact de signalisation, commande à distance
Contact de signalisation (13,14) : Tension de sortie > 20 V
Intensité maximale admissible des contacts : 30 V CA / 0,5 A ; 60 V CC / 0,3 A ; 30 V CC / 1 A
A distance (15,16) : entrée sans séparation galvanique pour l'activation / la désactivation à distance de l'alimentation.
Fonction : la désactivation à distance a lieu en cas de court-circuit des contacts 15 – 16 (R < 8 kΩ). En cas de coupure mémorisée de l'alimentation en mode "Coupure mémorisée" suite à une surcharge, il est possible de la redémarrer par une désactivation suivie d'une réactivation à distance.

Voir Figure 6 Contact de signalisation, commande à distance, sélecteur (Page 3)

Per l'installazione degli apparecchi occorre rispettare le normative nazionali vigenti.

Avvertenza importante: Sul lato d'ingresso si deve predisporre un fusibile, un interruttore magnetotermico o un salvamotore.

L'allacciamento della tensione di alimentazione deve essere eseguito in conformità alle norme IEC 60364 ed EN 50178.

Impiegare cavi adatti a temperature minime di 90 °C (solo per UL508).

Vedere Figura 4 Ingresso (Pagina 3)
 Vedere Figura 5 Uscita (Pagina 3)
 Vedere Figura 6 Contatto di segnalazione, Remote; selettore (Pagina 3)
 Vedere Figura 3 Dati dei morsetti (Pagina 2)

*) Non caricare ulteriormente l'arresto di fine corsa

Struttura

①	Ingresso AC
②	Uscita DC
③	Potenziometro 24 - 28,8 V
④	Contatto di segnalazione (13, 14), Remote (15, 16)
⑤	Spie di controllo (24 V O.K., OVERLOAD, SHUT DOWN)
⑥	Selettore
⑦	Dispositivo di aggancio per guida profilata
⑧	Convezione
⑨	Spazio libero superiore/inferiore

Vedere Figura 2 Struttura (Pagina 2)

Modo operativo

Funzionamento in parallelo e reazione al cortocircuito commutabile

Il collegamento in parallelo di due apparecchiature dello stesso tipo per aumentare la potenza è unicamente consentito con la commutazione della caratteristica di uscita posizionando il selettore A su ON.

	A	B
ON	Funzionamento in parallelo: Pendenza della caratteristica di uscita	Disattivazione con memorizzazione: In caso di sovraccarico l'apparecchiatura viene disinserita. Il reset avviene disinserendo l'alimentazione di rete (OFF) per min. 60 s oppure REMOTE eseguendo un OFF/ON per min. 5 s.
OFF *	Funzionamento singolo *	Corrente costante * 1,2 × corrente nominale in caso di sovraccarico

* Stato di fornitura

Vedere Figura 6 Contatto di segnalazione, Remote; selettore (Pagina 3)

Segnalazione
LED verde: Tensione di uscita > 20 V
LED giallo: Sovraccarico nel modo operativo "corrente costante"
LED rosso: Disinserizione con memorizzazione nel modo operativo "Shut down" o Remote Off

Vedere Figura 7 Segnalazione (Pagina 4)

Contatto di segnalazione, Remote
Contatto di segnalazione (13,14): Tensione di uscita > 20 V
Caricabilità del contatto: AC 30 V/0,5 A; DC 60 V/0,3 A; DC 30 V/1 A
Remote (15,16): ingresso senza separazione di potenziale verso il circuito ON/OFF remoto dell'alimentazione elettrica.
Funzione: cortocircuitando i contatti 15 – 16 (R < 8kΩ) si provoca lo spegnimento a distanza. Se l'alimentazione elettrica si disinserisce nel modo operativo "Disinserizione con memorizzazione" a seguito di un sovraccarico, con un comando OFF remoto seguito da un ON remoto la si può ripristinare.

Vedere Figura 6 Contatto di segnalazione, Remote; selettore (Pagina 3)

При установке устройств следует соблюдать соответствующие региональные предписания.

Важное указание: Со стороны входа необходимо предусмотреть предохранитель, линейный выключатель или защитный автомат электродвигателя.

Подсоединение напряжения питания должно быть выполнено в соответствии с IEC 60364 и EN 50178.

Следует использовать кабели, рассчитанные минимум на 90 °C (только для UL508).

См. Рисунок 4 Вход (Страница 3)
 См. Рисунок 5 Выход (Страница 3)
 См. Рисунок 6 Сигнальный контакт, дистанционное управление; селекторный переключатель (Страница 3)
 См. Рисунок 3 Информация по клеммам (Страница 2)
 *) Не превышать нагрузку на концевой упор

Конструкция

①	Вход переменного тока
②	Выход постоянного тока
③	Потенциометр 24 - 28,8 В
④	Сигнальный контакт (13, 14), дистанционный (15, 16)
⑤	Световые индикаторы (24 V O.K., OVERLOAD, SHUT DOWN)
⑥	Селекторный переключатель
⑦	Ползун для DIN-рейки
⑧	Конвекция
⑨	Свободное пространство сверху/снизу

См. Рисунок 2 Конструкция (Страница 2)

Режим работы

Параллельный режим и переключаемая реакция на короткое замыкание

Параллельное включение двух однотипных устройств для повышения мощности допускается только путем переключения выходной характеристики посредством перевода переключателя A в положение ON.

	A	B
ON	Параллельный режим: наклон выходной характеристики	Отключение с запоминанием: при перегрузке происходит отключение устройства. Сброс выполняется посредством отключения сетевого питания минимум на 60 с. или отключения и включения REMOTE минимум на 5 с.
OFF *	Индивидуальный режим *	Неизменный ток * 1,2 × номинальный ток при перегрузке

* Состояние при поставке

См. Рисунок 6 Сигнальный контакт, дистанционное управление; селекторный переключатель (Страница 3)

Сигналы
Светодиод зеленого цвета: Выходное напряжение > 20 В
Светодиод желтого цвета: перегрузка в режиме работы «Неизменный ток»
Светодиод красного цвета: отключение с запоминанием в режиме "Shut down" либо Remote off

См. Рисунок 7 Сигналы (Страница 4)

Сигнальный контакт, дистанционное управление
Сигнальный контакт (13,14): Выходное напряжение > 20 В
Нагрузочная способность контакта: 30 В/0,5 А перем. тока; 60 В/0,3 А пост. тока; 30 В/1 А пост. тока
Дистанционное управление (15,16): вход без развязки потенциалов для дистанционного включения/выключения блока питания.
Принцип действия: при коротком замыкании контактов 15 – 16 (R < 8кОм) происходит дистанционное выключение. При отключении блока питания с запоминанием (режим «отключение с запоминанием») вследствие перегрузки его перезапуск выполняется посредством дистанционного выключения с последующим включением.

См. Рисунок 6 Сигнальный контакт, дистанционное управление; селекторный переключатель (Страница 3)

Caractéristiques techniques

6EP3333-8SB00-0AY0	6EP3334-8SB00-0AY0
Grandeurs d'entrée	
Tension d'entrée nominale $U_{e\text{ nom}}$: 1 ph. 120/230 V 50 - 60 Hz	
Plage de tension : 1ph. 85 - 132 / 170 - 264 V	
Déclassement pour $U_e < 100\text{ V} / < 200\text{ V}$: 20 % [I_s]	
Courant d'entrée nominal $I_{e\text{ nom}}$ sous charge nominale :	
2,1/1,2 A	4,0/1,9 A
Fusible d'entrée : interne	
Disjoncteur recommandé : caractéristique C : 6/10 A	
Puissance absorbée (puissance active) à pleine charge :	
130 W	258 W
Grandeurs de sortie	
Tension de sortie nominale $U_{s\text{ nom}}$:	
24 V	24 V
Plage de réglage : Réglage via le potentiomètre situé sur la face avant de l'appareil :	
24 - 28,8 V	24 - 28,8 V
Déclassement à partir de $U_s > 24\text{ V}$: 4 % [I_s] / V [U_s]	
Courant de sortie nominal $I_{s\text{ nom}}$:	
5 A	10 A
Power Boost en service : 300 % $I_{s\text{ nom}}$ pendant 25 ms	
15 A	30 A
Extra Power à la mise en marche et en service : 150 % $I_{s\text{ nom}}$ pendant 5 s (par min)	
7,5 A	15 A
Conditions ambiantes	
Température de service : -25 ... 70 °C ;	
Déclassement pour $> 60\text{ °C}$: 2 % $I_{s\text{ nom}}/K$	
Degré de pollution 2	
Convection naturelle	
Fonction de protection	
Limitation de courant en cas de surcharge permanente (> 5 s), seuil de réponse : max. $1,2 \times I_{s\text{ nom}}$	
Courbe de limitation de courant décroissante	
Dimensions	
Largeur × hauteur × profondeur en mm :	
45 × 125 × 125	55 × 125 × 125

Accessoires

L'extension de fonction est possible au moyen des modules d'extension module de redondance, module tampon, module de diagnostic SITOP select ou ASI CC.

Directives de recyclage

L'appareil et son emballage sont tous recyclables et doivent donc être traités par une filière de recyclage. Il est interdit de se débarrasser de l'appareil via les déchets domestiques.

SAV et assistance

Vous trouverez des informations supplémentaires sur la page d'accueil (<http://www.siemens.com/sitop/manuals>)
<https://support.industry.siemens.com>
Téléphone : + 49 (0) 911 895 7222

Dati tecnici

6EP3333-8SB00-0AY0	6EP3334-8SB00-0AY0
Grandezze di ingresso	
Tensione di ingresso nominale $U_{i\text{ nom}}$: 1 AC 120/230 V 50 - 60 Hz	
Campo di tensione: 1 AC 85 - 132/170 - 264 V	
Derating con $U_i < 100\text{ V} / < 200\text{ V}$: 20 % [I_u]	
Corrente di ingresso nominale $I_{i\text{ nom}}$ con carico nominale:	
2,1/1,2 A	4,0/1,9 A
Fusibile di ingresso: interno	
Interruttore magnetotermico consigliato: caratteristica C: 6/10 A	
Potenza assorbita a pieno carico (potenza attiva):	
130 W	258 W
Grandezze di uscita	
Tensione nominale di uscita $U_{u\text{ nom}}$:	
24 V	24 V
Campo di regolazione: Regolazione tramite potenziometro sul lato frontale dell'apparecchio:	
24 - 28,8 V	24 - 28,8 V
Derating da $U_u > 24\text{ V}$: 4 % [$I_u\text{ nom}$]/V [U_u];	
Corrente nominale di uscita $I_{u\text{ nom}}$:	
5 A	10 A
Power Boost in esercizio: 300 % $I_{u\text{ nom}}$ per 25 ms	
15 A	30 A
Extra Power all'inserzione e in esercizio: 150 % $I_{u\text{ nom}}$ per 5 s (al minuto)	
7,5 A	15 A
Condizioni ambientali	
Temperatura di esercizio: -25 ... 70 °C ;	
Derating a $> 60\text{ °C}$: 2 % $I_{u\text{ nom}}/K$	
Grado di inquinamento 2	
Convezione naturale	
Funzione di protezione	
Limitazione di corrente con sovraccarico permanente (>5 s), valore di intervento: max. $1,2 \times I_{u\text{ nom}}$	
Caratteristica della limitazione di corrente costantemente decrescente	
Dimensioni	
Larghezza x altezza x profondità in mm:	
45 × 125 × 125	55 × 125 × 125

Accessori

Ampliamento delle funzioni possibile tramite moduli aggiuntivi: modulo di ridondanza, modulo buffer, modulo di diagnostica SITOP select o modulo DC UPS.

Direttive sullo smaltimento

L'imballaggio e i materiali ausiliari di imballaggio utilizzati sono riciclabili e devono quindi essere destinati al riciclaggio. Questo prodotto non deve essere smaltito con i rifiuti ordinari.

Service & Support

Per ulteriori informazioni vedere la homepage (<http://www.siemens.com/sitop/manuals>)
<https://support.industry.siemens.com>
Telefono: + 49 (0) 911 895 7222

Технические характеристики

6EP3333-8SB00-0AY0	6EP3334-8SB00-0AY0
Входные величины	
Номинальное входное напряжение $U_{e\text{ ном}}$: 1-фазн. 120/230 В перем. тока, 50 - 60 Гц	
Диапазон напряжений: 1 85 - 132/170 - 264 В переменный ток	
Снижение номинальных значений при $U_e < 100\text{ В} / < 200\text{ В}$: 20 % [I_a]	
Номинальный входной ток $I_{e\text{ ном}}$ при номинальной нагрузке:	
2,1/1,2 А	4,0/1,9 А
Входной предохранитель: внутри	
Рекомендуемый автоматический выключатель: характеристика C: 6/10 А	
Потребляемая мощность (активная мощность) при полной нагрузке:	
130 Вт	258 Вт
Выходные величины	
Номинальное выходное напряжение $U_{a\text{ ном}}$:	
24 В	24 В
Диапазон настройки: настройка с помощью потенциометра на передней стороне устройства:	
24 - 28,8 В	24 - 28,8 В
Снижение номинальных значений начиная с $U_a > 24\text{ В}$: 4 % [I_a]/V [U_a]	
Номинальный выходной ток $I_{a\text{ ном}}$:	
5 А	10 А
Форсированное питание (Power Boost) во время работы: 300 % $I_{a\text{ ном}}$ на 25 мс	
15 А	30 А
Дополнительное питание (Extra Power) при включении и во время работы: 150 % $I_{a\text{ ном}}$ на 5 с (в минуту)	
7,5 А	15 А
Условия окружающей среды	
Рабочая температура: -25 ... 70 °C ;	
Снижение номинальных значений при $> 60\text{ °C}$: 2 % $I_{a\text{ ном}}/K$	
Степень загрязнения 2	
Самоконвекция	
Защитная функция	
Ограничение тока при постоянной перегрузке (> 5 с), порог срабатывания: макс. $1,2 \times I_{a\text{ ном}}$	
Характеристика ограничения тока постоянно убывающая	
Размеры	
Ширина × высота × глубина в мм:	
45 × 125 × 125	55 × 125 × 125

Принадлежности

Возможно функциональное расширение за счет дополнительных модулей – модуля резервирования, буферного модуля, диагностического модуля SITOP select или ИБП постоянного тока.

Указания по утилизации

Упаковка и вспомогательные упаковочные средства пригодны для переработки и вторичного использования и должны отправляться на переработку. Запрещается утилизировать изделие как бытовой отход.

Сервис и поддержка

Дополнительные указания можно получить на домашней странице (<http://www.siemens.com/sitop/manuals>)
<https://support.industry.siemens.com>
Телефон: + 49 (0) 911 895 7222